

# MONTAŽA IN SERVIS ELEKTRIČNIH DVIGAL TER DRUGIH ELEKTRIČNIH NAPRAV IN STROJEV

Bartol Zvonko s.p., Badjurova ulica 22, 1000 Ljubljana, GSM: 041 668 069, tel.: 01/4288-645, fax: 01/4272-858, E-mail: zvonko.bartol@siol.net, www.dvigala.eu

## Hidravlični delavniški žerjav, model HWK KL S SILVERLINE

Kapaciteta: 500 in 1000 kg

Za vgrajevanje in odstranjevanje motorjev ter za nalaganje in razlaganje palet.

### Lastnosti

- Standardno opremljen z vrtljivim hidravličnim sistemom in preciznim ventilom za spuščanje.
- Mogoče ga je zložiti, tako da pri shranjevanju ne zavzame preveč prostora.
- Izvedbe ogrodja: V-oblika ali vzporedno.
- S hitro prestavo.

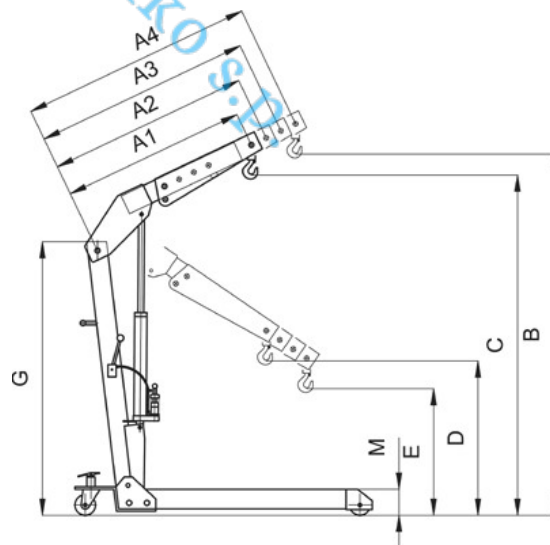

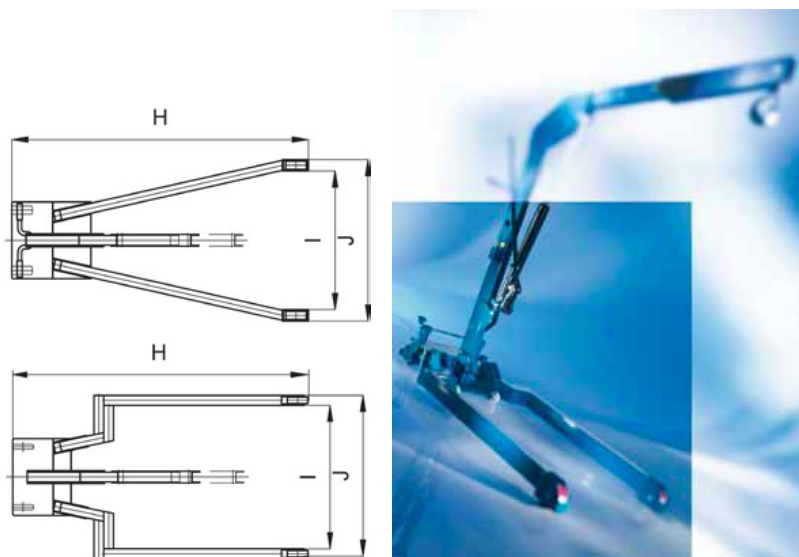

### Tehnični podatki, model HWK KL S SILVERLINE

Model	HWK KLS 0,5	HWK KLS 0,5	HWK KLS 1,0	HWK KLS 1,0
Št. art.	040008514	040008515	040008516	040008517
Izvedba ogrodja	II	V	II	V
Nosilnost pri dolžini ročice žerjava A1, kg/mm	500/1130	500/1130	1000/1130	1000/1130
Nosilnost pri dolžini ročice žerjava A2, kg/mm	400/1230	400/1230	800/1230	800/1230
Nosilnost pri dolžini ročice žerjava A3, kg/mm	350/1330	350/1330	700/1330	700/1330
Nosilnost pri dolžini ročice žerjava A4, kg/mm	250/1430	250/1430	500/1430	500/1430
Višina kavlja v skrajno stisnjem položaju B, mm	2200	2200	2200	2200
Višina kavlja v skrajno stisnjem položaju C, mm	2080	2080	2080	2080
Višina kavlja v skrajno stisnjem položaju E, mm	770	770	770	770
Višina kavlja v skrajno stisnjem položaju D, mm	940	940	940	940
Višina dviga ob enem ciklu črpalke, z bremenom/brez bremena, mm	20/80	20/80	20/80	20/80
Delovni tlak, barov	150	150	290	290
Sila za premik pri polni obremenitvi, daN	16	16	32	32
Najnižja višina G, mm	1680	1680	1680	1680
Višina spodnjega dela ogrodja M, mm	160	160	160	160
Dolžina ogrodja, skupna H, mm	1820	1820	1820	1820
Širina ogrodja, notranja/zunanja I/J, mm	990/850	990/850	990/850	990/850
Teža, kg	138	132	156	150