

MONTAŽA IN SERVIS ELEKTRIČNIH DVIGAL TER DRUGIH ELEKTRIČNIH NAPRAV IN STROJEV

Bartol Zvonko s.p., Badjurova ulica 22, 1000 Ljubljana, GSM: 041 668 069, tel.: 01/4288-645, fax: 01/4272-858, E-mail: zvonko.bartol@siol.net, www.dvigala.eu

Škarjasti paletni voziček z ročno-hidravličnim dvigom, model HU HS 10 A

Kapaciteta: 1000 kg

Kombinacija ročnega paletnega vozička in dvignega mehanizma za prevažanje in dviganje paletiziranih bremen na različnih področjih uporabe.

Lastnosti

- Varnostni upravljalni ročaj združuje naslednje funkcije:
 - hitro dviganje – dviganje – spuščanje –
- Hitrost spuščanja je fino nastavljiva, kar omogoča previdno spuščanje bremena.
- Enostopenjska hidravlična črpalka za večjo robustnost.
- Funkcija hitrega dviganja »Quick-lift« pri bremenih do teže 250 kg.
- Pred preobremenitvijo ščiti varnostni razbremenilni ventil.
- Varnostne opore zagotavljajo stabilnost pri dvignjenih vilicah.
- Nizka raven hrupa in gladek tek zaradi standardnih poliuretanskih krmilnih in nosilnih koles.

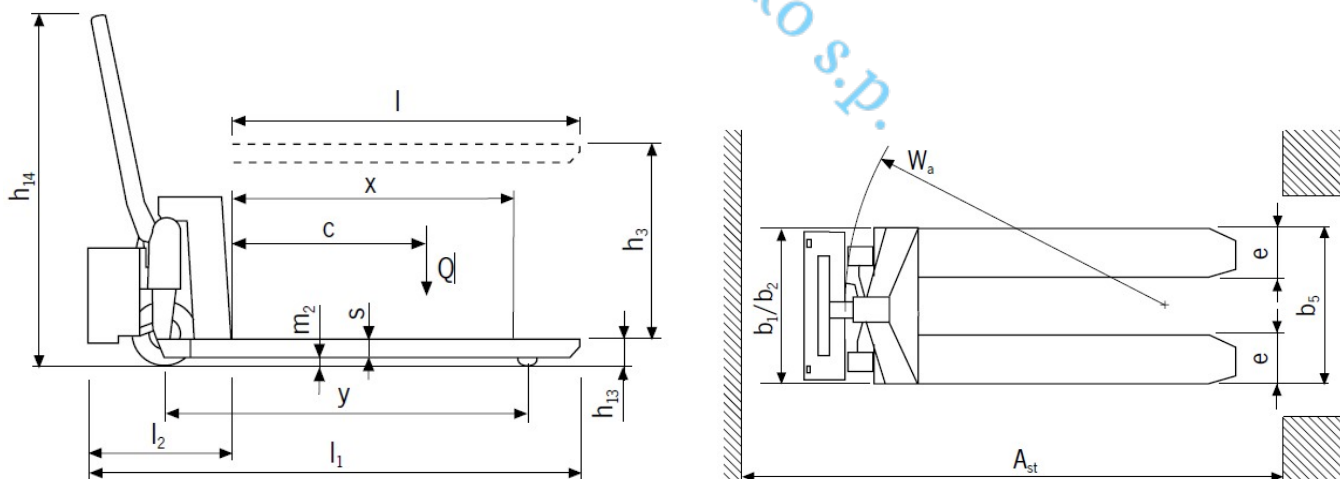

Tehnični podatki, model HU HS 10 A

Model	HU HS 10 A
Št. art.	26600010
Nosilnost Q, kg	1000
Težišče bremena c, mm	600

Bartol Zvonko s.p., Badjurova ulica 22, 1000 Ljubljana, GSM: 041 668 069, tel.: 01/4288-645, fax: 01/4272-858, E-mail: zvonko.bartol@siol.net, www.dvigala.eu

Za morebitne napake v Slovenskih prospektih ne odgovarjamo!

Model	HU HS 10 A
Teža, kg	140
Vrsta koles**	PUR/PUR
Krmilna kolesa, mm	180 x 50
Nosilna kolesa, mm	78 x 60
Število koles/nosilnih koles	2/2
Hod h3, mm	715
Maks. višina upravljalnega ročaja h14, mm	1235
Višina vilic, spuščeni položaj h13, mm	85
Skupna dolžina l1, mm	1650
Skupna širina b1/b2, mm	540
Višina vilic s, mm	50
Širina vilic e, mm	160
Dolžina vilic l, mm	1150
Zunanja širina vilic b5, mm	540
Oddaljenost od tal, na sredini medosne razdalje, m2, mm	35
Širina prehoda ob paleti Ast, mm	1900
Polmer obračalnega kroga Wa, mm	1440

**PUR ... Poliuretan

Največja dvizna višina:

800 mm

Bartol Zvonko s.p.