

MONTAŽA IN SERVIS ELEKTRIČNIH DVIGAL TER DRUGIH ELEKTRIČNIH NAPRAV IN STROJEV

Bartol Zvonko s.p., Badjurova ulica 22, 1000 Ljubljana, GSM: 041 668 069, tel.: 01/4288-645, fax: 01/4272-858, E-mail: zvonko.bartol@siol.net, www.dvigala.eu

Škarjasti paletni voziček z elektro-hidravličnim dvigom, model HU ES 10 A

Kapaciteta: 1000 kg

Model HU ES 10 A gradi na uporabnosti modela HU HS 10 A in ga še izboljša, saj prihrani delovni čas pri zahtevni uporabi s pogostim dviganjem in spuščanjem.

Lastnosti

- Na upravljalnem ročaju je nameščen ergonomski gumb za upravljanje hidravlične naprave.
- V primeru odpovedi akumulatorja je še vedno mogoče ročno dviganje in spuščanje.
- Hitro elektro-hidravlično dviganje bremena; varnostni razbremenitveni ventil ščiti pred preobremenitvijo.
- Nizka raven hrupa in gladek tek zaradi standardnih poliuretanskih krmilnih in nosilnih koles.
- Nosilna kolesca imajo dodatno zaščito pred zvrčanjem.

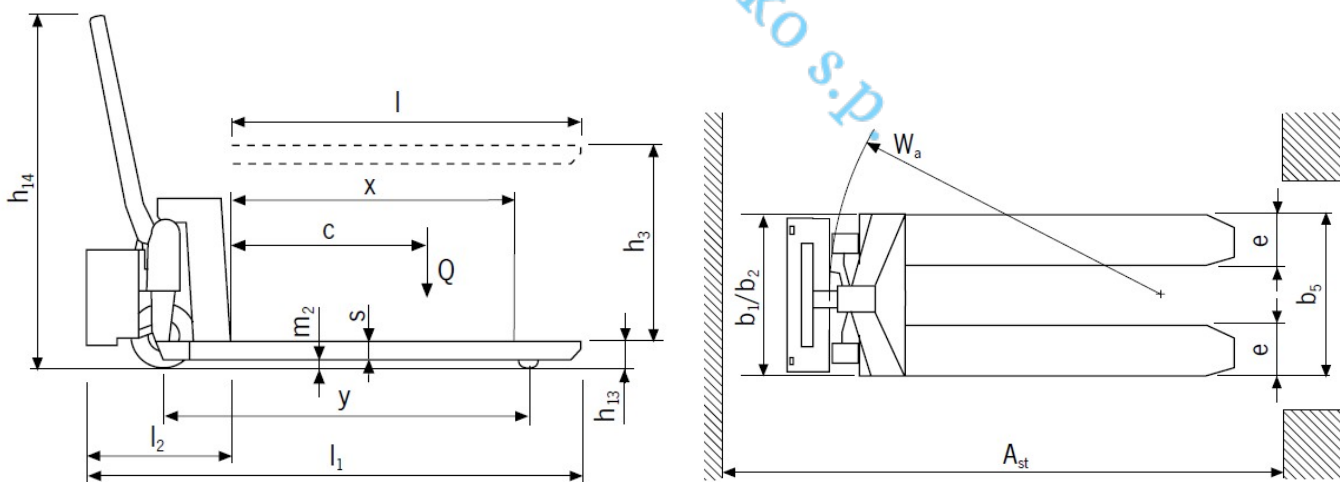

Obseg dobave:

- Akumulator in polnilec akumulatorja

Tehnični podatki, model HU ES 10 A

Model	HU ES 10 A
Št. art.	26900010

Bartol Zvonko s.p., Badjurova ulica 22, 1000 Ljubljana, GSM: 041 668 069, tel.: 01/4288-645, fax: 01/4272-858, E-mail: zvonko.bartol@siol.net, www.dvigala.eu

Za morebitne napake v Slovenskih prospektih ne odgovarjamo!

Model	HU ES 10 A
Nosilnost Q, kg	1000
Težišče bremena c, mm	600
Teža, kg	167
Vrsta koles**	PUR/PUR
Krmilna kolesa, mm	180 x 50
Nosilna kolesa, mm	75 x 50
Število koles/nosilnih koles	2/2
Hod h3, mm	715
Maks. višina upravljalnega ročaja h14, mm	1230
Višina vilic, spuščeni položaj h13, mm	85
Skupna dolžina l1, mm	1740
Skupna širina b1/b2, mm	540
Višina vilic s, mm	50
Širina vilic e, mm	160
Dolžina vilic l, mm	1170
Zunanja širina vilic b5, mm	540
Oddaljenost od tal, na sredini medosne razdalje, m2, mm	35
Širina prehoda ob paleti Ast, mm	1990
Polmer obračalnega kroga Wa, mm	1450
Polnilec akumulatorja, V/A	220/8
Napetost akumulatorja, nazivna kapaciteta K5, V/Ah	12/65

**PUR ... Poliuretan

Največja dvižna višina:

800 mm

Bartol Zvonko s.p.