

# MONTAŽA IN SERVIS ELEKTRIČNIH DVIGAL TER DRUGIH ELEKTRIČNIH NAPRAV IN STROJEV

Bartol Zvonko s.p., Badjurova ulica 22, 1000 Ljubljana, GSM: 041 668 069, tel.: 01/4288-645, fax: 01/4272-858, E-mail: zvonko.bartol@siol.net, www.dvigala.eu

## Prijemalo za nosilce, za horizontalni transport, model TTG

**Kapaciteta: 500–7500 kg**

Prijemalo za nosilce TTG je zasnovano za transport nosilcev, kovinskih plošč, profilov itd. v vodoravnem položaju. Zaradi zamaknjene zanke za obešanje je pasnica nosilca praktično ves čas v vodoravnem položaju. Varnostna zapora poskrbi, da je prijemalo zaklenjeno v sklenjenem položaju, še preden se breme dvigne od podlage. Tako lahko uporabnik namesti prijemalo, ga zaklene v sklenjenem položaju in nato breme zapusti. Čeljusti je mogoče je s pomočjo vzvoda enostavno skleniti in razkleniti; vzvod ima tudi funkcijo zaklepanja v razklenjenem položaju.

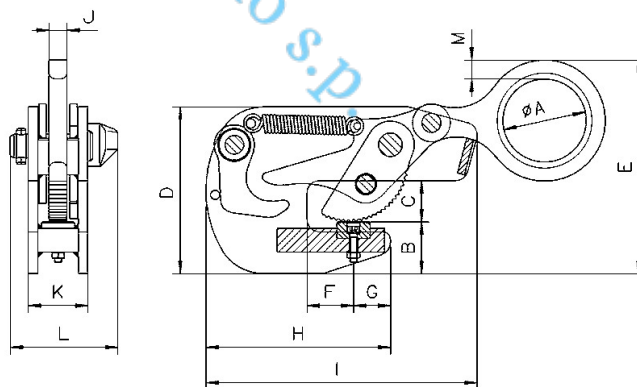

## Tehnični podatki, model TTG

Model	EAN-No. 4025092*	Nosilnost kg	Prijemalni razpon mm	Teža kg
TTG 0,5	*557931	500	0–20	2,9
TTG 1,5	*550239	1500	0–30	6,8
TTG 3,0	*550192	3000	0–35	11,3
TTG 4,5	*550451	4500	0–40	14,8
TTG 7,5	*551205	7500	0–45	30,0

Bartol Zvonko s.p., Badjurova ulica 22, 1000 Ljubljana, GSM: 041 668 069, tel.: 01/4288-645, fax: 01/4272-858, E-mail: zvonko.bartol@siol.net, www.dvigala.eu

Za morebitne napake v Slovenskih prospektih ne odgovarjamo!

## Dimenzije, model TTG

Model	TTG 0,5	TTG 1,5	TTG 3,0	TTG 4,5	TTG 7,5
? A, mm	50	70	80	90	110
B, mm	36	43	55	60	64
C, mm	25	35	42	46	55
D, mm	148	140	180	196	222
E, mm	200	180	214	248	304
F, mm	27	40	40	40	50
G, mm	20	30	32	35	42
H, mm	95	155	190	207	237
I, mm	110	230	284	314	367
J, mm	10	15	20	20	22
K, mm	56	50	60	64	90
L, mm	85	100	114	117	143
M, mm	13	16	20	25	30

Pri transportu nosilcev priporočamo uporabo para prijema v kombinaciji s traverzo.

Bartol Zvonko s.p.