

# MONTAŽA IN SERVIS ELEKTRIČNIH DVIGAL TER DRUGIH ELEKTRIČNIH NAPRAV IN STROJEV

Bartol Zvonko s.p., Badjurova ulica 22, 1000 Ljubljana, GSM: 041 668 069, tel.: 01/4288-645, fax: 01/4272-858, E-mail: zvonko.bartol@siol.net, www.dvigala.eu

## Prijemalo za bale, model TBA

**Kapaciteta: 200–1000 kg**

Prijemalo za bale TBA se uporablja za transport bal iz vlaknastih materialov, volne, tkanine, papirja, prešanega sena ali različnih vrst odstružkov, do širine 1,3 m. Prijemalo bale zagrabi čvrsto a nežno; po potrebi lahko dobite čeljusti z oblogo iz mehkega materiala. Zaskočka se sproži le, če se prijemalo razpre brez ročnega posredovanja.

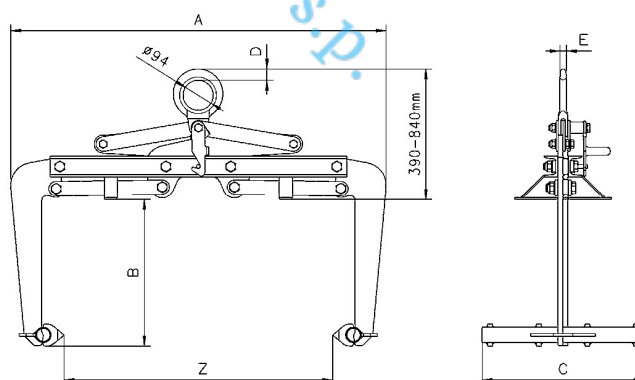

## Tehnični podatki, model TBA

| Model         | EAN-No. 4025092* | Nosilnost kg | Prijemalni razpon čeljusti Z mm | Teža kg |
|---------------|------------------|--------------|---------------------------------|---------|
| TBA 0,2/700   | *553667          | 200          | 250–700                         | 40      |
| TBA 0,3/900   | *552080          | 300          | 450–900                         | 42      |
| TBA 0,5/1100  | *552776          | 500          | 650–1100                        | 45      |
| TBA 0,75/1300 | *552035          | 750          | 850–1300                        | 62      |

Bartol Zvonko s.p., Badjurova ulica 22, 1000 Ljubljana, GSM: 041 668 069, tel.: 01/4288-645, fax: 01/4272-858, E-mail: zvonko.bartol@siol.net, www.dvigala.eu

Za morebitne napake v Slovenskih prospektih ne odgovarjamo!

| Model        | EAN-No. 4025092* | Nosilnost<br>kg | Prijemalni razpon čeljusti Z<br>mm | Teža<br>kg |
|--------------|------------------|-----------------|------------------------------------|------------|
| TBA 1,0/1300 | *553674          | 1000            | 850–1300                           | 62         |

### Dimenzije, model TBA

| Model | TBA 0,2/700 | TBA 0,3/900 | TBA 0,5/1100 | TBA 0,75/1300 | TBA 1,0/1300 |
|-------|-------------|-------------|--------------|---------------|--------------|
| A, mm | 890         | 1090        | 1290         | 1550          | 1550         |
| B, mm | 420         | 420         | 420          | 420           | 420          |
| C, mm | 500         | 500         | 500          | 500           | 500          |
| D, mm | 35          | 35          | 35           | 35            | 35           |
| E, mm | 20          | 20          | 20           | 20            | 20           |

Standardno prijemalo je opremljeno z zaščitnimi oblogami. Nazobčane čeljusti so na voljo po naročilu.

Bartol Zvonko s.p.