

# MONTAŽA IN SERVIS ELEKTRIČNIH DVIGAL TER DRUGIH ELEKTRIČNIH NAPRAV IN STROJEV

Bartol Zvonko s.p., Badjurova ulica 22, 1000 Ljubljana, GSM: 041 668 069, tel.: 01/4288-645, fax: 01/4272-858, E-mail: zvonko.bartol@siol.net, www.dvigala.eu

## Ročni paletni voziček s tehtnico, model HU W-20 SL SILVERLINE

Kapaciteta: 2000 kg

Za prevažanje in tehtanje paletiziranih bremen in mrežastih zabojev GIBO. Za nezahtevno tehtanje in grobo oceno skupne teže, npr. pri nakladanju na tovornjake.

### Lastnosti

- Kot osnova služi voziček Silverline HU 25-115.
- Ergonomsko oblikovana varnostna ročica za upravljanje omogoča enoročno uporabo pri dviganju, vožnji in spuščanju.
- Ergonomsko oblikovan gumijast upravljalni ročaj zagotavlja varno uporabo.
- Merilni razpon tehtnice je od 0 do 2000 kg v korakih po 5 kg.
- Zlahka berljiv LCD-zaslon.
- Natančnost:
  - 0–500 kg ? ± 10 kg
  - 500–1000 kg ? ± 20 kg
  - 1000–2000 kg ? ± 30 kg
- Tehtnica je tovarniško kalibrirana.

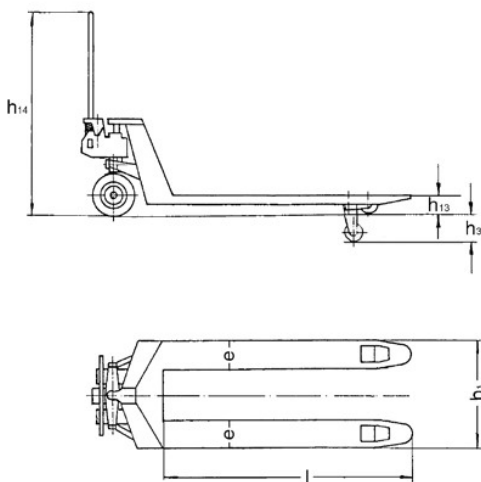

Bartol Zvonko s.p., Badjurova ulica 22, 1000 Ljubljana, GSM: 041 668 069, tel.: 01/4288-645, fax: 01/4272-858, E-mail: zvonko.bartol@siol.net, www.dvigala.eu

Za morebitne napake v Slovenskih prospektih ne odgovarjamo!



#### Obseg dobave:

- 2 x 1,5 V AA-baterije (dovolj za približno 3000 tehtanj)

#### Tehnični podatki, model HU W-20 SL

Model	HU W 20 SL
Št. art.	040048616
Nosilnost, kg	2000
Težišče bremena c, mm	600
Teža, kg	76
Vrsta koles*	VG/PUR
Krmilna kolesa D, mm	200 x 50
Nosilna kolesa D1, mm	82 x 70
Število koles/nosilnih koles	2/4
Hod h2, mm	115
Višina dviga h3, mm	200
Višina upravljalnega ročaja h14, mm	1200
Višina vilic, spuščeni položaj h13, mm	85
Skupna dolžina L1, mm	1535
Višina vilic s, mm	45
Širina vilic e, mm	160
Dolžina vilic l, mm	1150
Zunanja širina vilic b1, mm	540
Oddaljenost od tal m1, mm	40
Polmer obračalnega kroga, mm	1330
Temperatura okolja	- 5 °C do + 40 °C

\*VG ... Polna guma, PUR ... Poliuretan

Zavora in parkirna zavora sta na voljo po izbiri.