

# MONTAŽA IN SERVIS ELEKTRIČNIH DVIGAL TER DRUGIH ELEKTRIČNIH NAPRAV IN STROJEV

Bartol Zvonko s.p., Badjurova ulica 22, 1000 Ljubljana, GSM: 041 668 069, tel.: 01/4288-645, fax: 01/4272-858, E-mail: zvonko.bartol@siol.net, www.dvigala.eu

## Vitel s polžastim gonilom za stensko montažo, model SW-W-SGO

**Kapaciteta: 250—5000 kg**

Vitel s polžastim gonilom za stensko montažo; opremljen z bremensko zavoro za učinkovito dviganje težkih bremen.

### Lastnosti

- Ohišje in navijalni boben iz robustne jeklene pločevine.
- Polžasto gonilo z dodatno bremensko zavoro za varno zadrževanje bremena.
- Valjčni ležaji zagotavljajo gladek tek vrvi in daljšo življenjsko dobo vitla.
- Dve hitrosti; druga je namenjena hitremu dviganju lažjih bremen, s kar najlažjim naporom pri vrtenju ročice in hitrem navijanju vrvi (za vlečne zmogljivost 2000 kg in več).
- Velika kapaciteta bobna z dvema izvodoma za vrvi.
- Ročica nastavljive dolžine za nosilnosti do 1500 kg.
- Hitro in enostavno nameščanje.

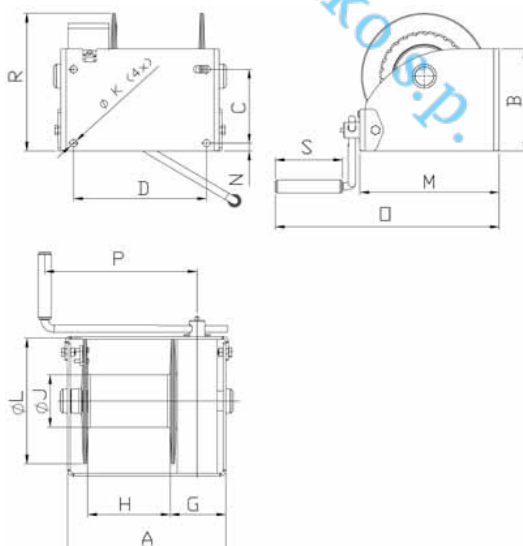

### Tehnični podatki, model SW-W-SGO

Model	Št. art.	Vlečna zmogljivost – prva plast kg	Vlečna zmogljivost – vrhnja plast kg	Premer vrvi* mm	Uporabna dolžina vrvi – prva plast m	Uporabna dolžina vrvi – vrhnja plast m	Dvig v enem obratu vzvoda mm	Sila za vrtenje vzvoda daN	Teža brez vrvi kg
-------	----------	------------------------------------	--------------------------------------	-----------------	--------------------------------------	--	------------------------------	----------------------------	-------------------

Bartol Zvonko s.p., Badjurova ulica 22, 1000 Ljubljana, GSM: 041 668 069, tel.: 01/4288-645, fax: 01/4272-858, E-mail: zvonko.bartol@siol.net, www.dvigala.eu

Za morebitne napake v Slovenskih prospektih ne odgovarjamo!

SGO 250	040251003	250	100	5	2,3	44	29	6	13
SGO 500	040252026	500	238	6	3,7	54	30	11	16
SGO 1000	040253006	1000	500	9	4,5	46	21	10,6	26
SGO 1500	040253000	1500	850	10	4,5	38	18	16	28
SGO 2000	030254002	2000	1100	13	4	37	8/16**	9/18**	60
SGO 3000	030255009	3000	2000	16	5	34,5	7/14**	12/24**	78
SGO 5000	030256013	5000	3300	20	4,5	33,8	8/16**	25,2/50,4**	105

\*priporočena vrv: DIN 3060 FE-znk 1770 sZ-spa

\*\*prva/druga hitrost

## Dimenzije, model SW-W-SGO

Model	SGO 250	SGO 500	SGO 1000	SGO 1500	SGO 2000	SGO 3000	SGO 5000
Št. art.	040251003	040252026	040253006	040253000	030254002	030255009	030256013
A, mm	238	269	302	302	410	436	436
B, mm	145	160	195	250	310	365	425
C, mm	100	115	141	178	196	251	316
D, mm	192	223	254	254	360	386	386
G, mm	106	107	110	111	137	137	137
H, mm	102	131	160	160	176	204	200
? J, mm	48	70	102	102	133	165	219
? K, mm	14	14	17	17	25	25	25
? L, mm	160	190	240	240	312	376	437
M, mm	191	221	266	278	383	443	495
N, mm	15	15	15	15	45	47	60
O, mm	354	384	429	441	-	-	-
P, mm	280	325	350	350	380	380	380
R, mm	171	192	264	306	420	527	604
S, mm	130	130	130	130	220	220	220