

MONTAŽA IN SERVIS ELEKTRIČNIH DVIGAL TER DRUGIH ELEKTRIČNIH NAPRAV IN STROJEV

Bartol Zvonko s.p., Badjurova ulica 22, 1000 Ljubljana, GSM: 041 668 069, tel.: 01/4288-645, fax: 01/4272-858, E-mail: zvonko.bartol@siol.net, www.dvigala.eu

Kompaktni aluminijasti vitel za žično vrv, z napravo za prosti tek, model SW-KAL

Kapaciteta: 750–1120 kg

Vrvni vitli za konzolno montažo se uporabljajo v nadgradnjah vozil in prikolic, pa tudi za dviganje in spuščanje bremen.

Lastnosti

- Samozaporno polžasto gonilo in naprava za prosti tek olajšata uporabo.
- Zobniški prenos je popolnoma zaprt v ohišju; tako so sestavni deli zavarovani tudi pri uporabi v zahtevnih okoliščinah.
- Gred je uležajena z drsnimi ležaji z nizkim trenjem za daljšo življenjsko dobo vitla.
- Hitro in enostavno nameščanje.

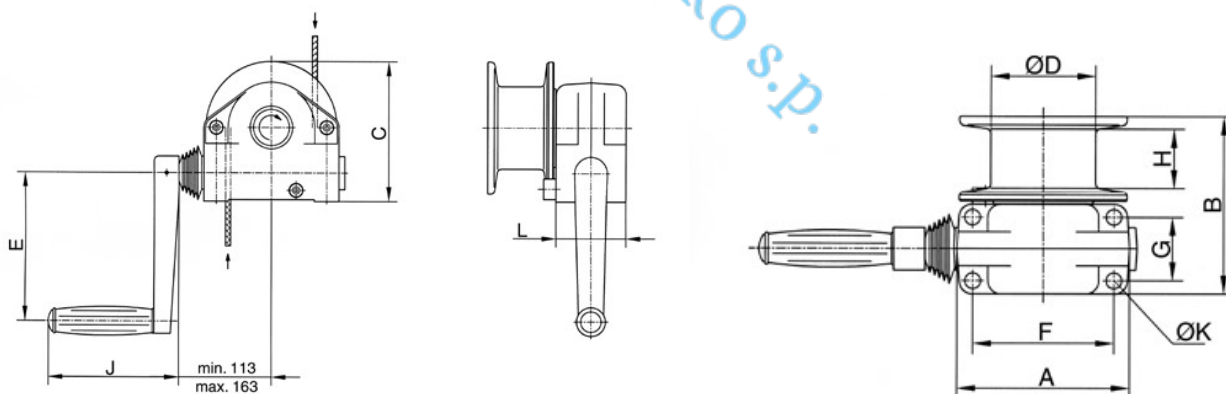

Tehnični podatki, model SW-KAL

Model	Št. art.	Vlečna zmogljivost – prva plast kg	Vlečna zmogljivost – vrhnja plast kg	Premer bobna mm	Premer vrvi* mm	Uporabna dolžina vrvi – prva plast m	Uporabna dolžina vrvi – vrhnja plast m	Dvig v enem obratu vzvoda mm	Dvig v enem obratu vzvoda – vrhnja plast mm	Sila za vrtenje vzvoda daN	Teža brez vrvi kg
KAL 750	030207004	750	600	100	6	1,3	10	15	17	20	7
KAL 1120	030208000	1120	600	63	7	0,5	10	11	16	22	7

Bartol Zvonko s.p., Badjurova ulica 22, 1000 Ljubljana, GSM: 041 668 069, tel.: 01/4288-645, fax: 01/4272-858, E-mail: zvonko.bartol@siol.net, www.dvigala.eu

Za morebitne napake v Slovenskih prospektih ne odgovarjamo!

Dimenzije, model SW-KAL

Model	KAL 750	KAL 1120
Št. art.	030207004	030208000
A, mm	165	165
B, mm	168	168
C, mm	170	170
? D, mm	100	63
E, mm	180	180
F, mm	135	135
G, mm	60	60
H, mm	56	50
J, mm	160	160
? K, mm	13	13
L, mm	85	85

Bartol Zvonko s.p.