

MONTAŽA IN SERVIS ELEKTRIČNIH DVIGAL TER DRUGIH ELEKTRIČNIH NAPRAV IN STROJEV

Bartol Zvonko s.p., Badjurova ulica 22, 1000 Ljubljana, GSM: 041 668 069, tel.: 01/4288-645, fax: 01/4272-858, E-mail: zvonko.bartol@siol.net, www.dvigala.eu

Vitel za žično vrv, za konzolno montažo, model SW-K LAMBDA (BGV C1)

Kapaciteta: 300 kg

Kompakten vrvi vitel za uporabo na odrih, v studijih, v gledališčih, itd.

Lastnosti

- Moderna zasnova s pocinkanima bočnima ploščama za enostavno rokovanje.
- Boben z brazdami za enoplastno navijanje jeklene vrvi. Razmerje med premerom boba in vrvi je 18:1, kar občutno podaljša življenjsko dobo vrvi.
- Valj, ki ga vzmet pritiska ob navito vrv, skrbi, da v odsotnosti bremena vrv ne odstopi z bobna.
- Zobniški prenos, dimenzioniran za dvakratnik nazivne obremenitve.
- S pogonom preko čelnega zobnika je dosežena optimalna učinkovitost in udobje pri rokovanju z vitlom.
- Nameščena je varnostna ročica, opremljena z dvema med seboj neodvisnima vzmetnima zavorama, ki poskrbita za varno držanje bremena ne glede na položaj.
- Ustreza najnovejšim predpisom za preprečevanje nesreč BGV C1 (DIN 56925); opravljena je tudi homologacija in preizkus za oznako GS (Geprüfte Sicherheit – preizkušena varnost) nemškega strokovnega odbora za dvizno opremo.

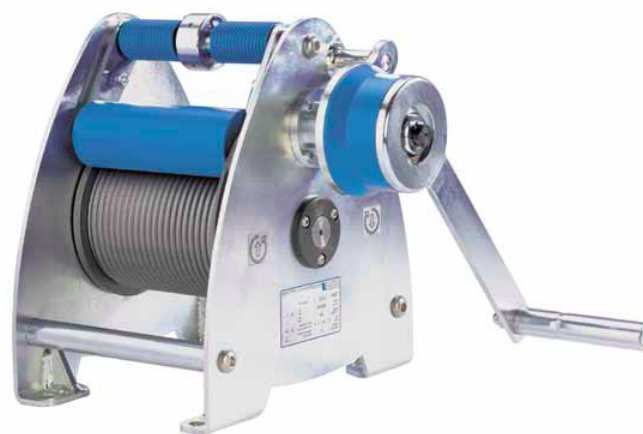

Možnosti

- Podaljšan boben za večjo dolžino vrvi.
- Posebne brazde (za več vrvi).

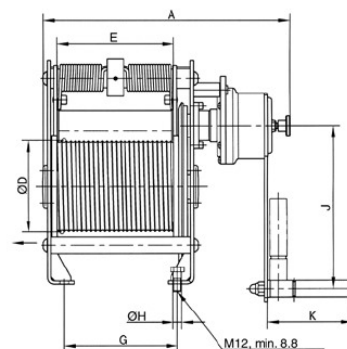
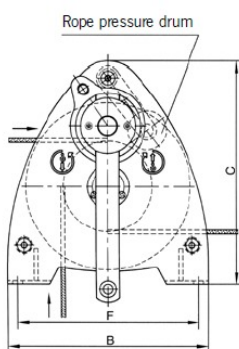
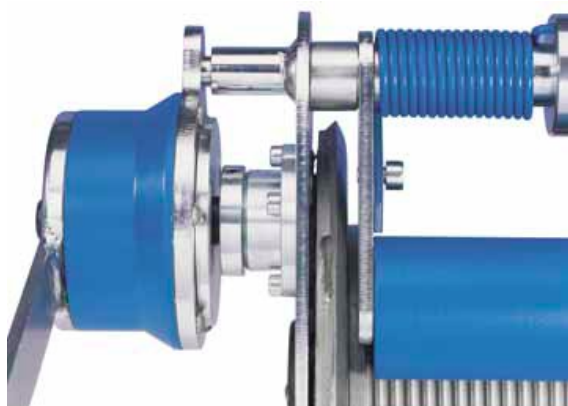

Tehnični podatki, model Lambda (BGV C1)

Št. art.	Vlečna zmogljivost kg	Premer vrvi* mm	Uporabna dolžina vrvi – prva plast m	Dvig v enem obratu vzvoda mm	Sila za vrtenje vzvoda daN	Razmerje	Teža brez vrvi kg
030272015	300	6	10	50	18	8,83:1	30

Bartol Zvonko s.p., Badjurova ulica 22, 1000 Ljubljana, GSM: 041 668 069, tel.: 01/4288-645, fax: 01/4272-858, E-mail: zvonko.bartol@siol.net, www.dvigala.eu

Za morebitne napake v Slovenskih prospektih ne odgovarjamo!

Št. art.	Vlečna zmogljivost kg	Premer vrvi* mm	Uporabna dolžina vrvi – prva plast m	Dvig v enem obratu vzvoda mm	Sila za vrtenje vzvoda daN	Razmerje	Teža brez vrvi kg
030272017	300	6	15	50	18	8,83:1	36

*priporočena jeklena vrv: 6 DIN 3069 SE-znk 1960 sZ-spa, (porušitvena obremenitev vrvi 30,4 kN)

Dimenzije, model Lambda (BGV C1)

Št. art.	030272015	030272017
A, mm	379	469
B, mm	310	310
C, mm	340	340
? D, mm	139,4	139,4
E, mm	180	270
F, mm	280	280
G, mm	175	265
? H, mm	13	13
J, mm	250	250
K, mm	130	130

Vitli podjetja Pfaff niso namenjeni dviganju oseb in se jih v ta namen ne sme uporabljati.

Bartol Zvonko s.p.