

MONTAŽA IN SERVIS ELEKTRIČNIH DVIGAL TER DRUGIH ELEKTRIČNIH NAPRAV IN STROJEV

Bartol Zvonko s.p., Badjurova ulica 22, 1000 Ljubljana, GSM: 041 668 069, tel.: 01/4288-645, fax: 01/4272-858, E-mail: zvonko.bartol@siol.net, www.dvigala.eu

Dvigalka, model HB

Kapaciteta: 1000 kg

Stabilna dvigalka za podpiranje materiala v obliki cevi in palic.

Lastnosti

- Odstranljivi podporni valjček olajša pomikanje težkih bremen.
- Samozaporno polžasto gonilo poskrbi za varno zadrževanje bremena.
- Velika talna plošča za večjo stabilnost.

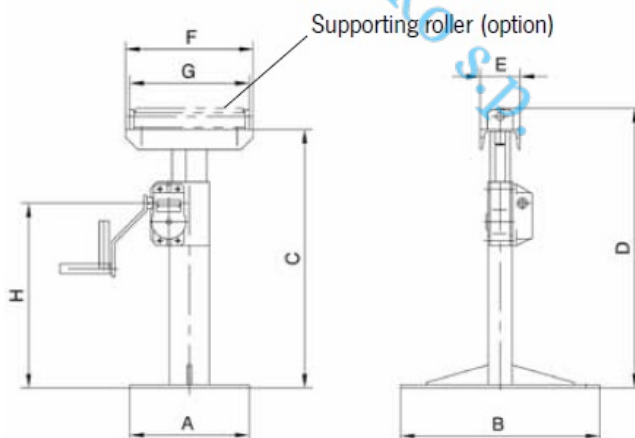

Tehnični podatki, model HB

Model	Št. art.	Nosilnost kg	Višina mm	Dvižna višina mm	Teža kg
HB	030060003	1000	650	350	34

Bartol Zvonko s.p., Badjurova ulica 22, 1000 Ljubljana, GSM: 041 668 069, tel.: 01/4288-645, fax: 01/4272-858, E-mail: zvonko.bartol@siol.net, www.dvigala.eu

Za morebitne napake v Slovenskih prospektih ne odgovarjamo!

Tehnični podatki, podporni valjček HB-A

Model	Št. art.	Nosilnost kg	Dolžina mm	Širina mm	Višina mm	Teža kg
HB-A	030060011	1000	270	65	55	5

Dimenzije, model HB

Model	
Št. art.	030060003
A, mm	300
B, mm	500
C, mm	650
D, mm	705
E, mm	100
F, mm	320
G, mm	300
H, mm	465

Bartol Zvonko s.p.