

MONTAŽA IN SERVIS ELEKTRIČNIH DVIGAL TER DRUGIH ELEKTRIČNIH NAPRAV IN STROJEV

Bartol Zvonko s.p., Badjurova ulica 22, 1000 Ljubljana, GSM: 041 668 069, tel.: 01/4288-645, fax: 01/4272-858, E-mail: zvonko.bartol@siol.net, www.dvigala.eu

Dvigalka kamionskih nadgradenj, model KHB 8, EN 1493 (VBG 14)

Kapaciteta: 3000–7500 kg

Dvigalke za nadgradnje tovornjakov se uporabljajo za podpiranje platform za vozila, zamenljivih nadgradenj in prikolic; prav pridejo tudi pri sestavljanju vozil in špediciji.

Lastnosti

- Vzvojno trdna jeklena zasnova visoke kakovosti in z veliko talno ploščo za večjo stabilnost.
- Zobato letev iz masivnega materiala je mogoče zakleniti v fiksni položaj, dvigalka pa so opremljene tudi s funkcijo za usklajeno dviganje v primeru istočasne uporabe več dvigalk.
- Nizka obraba in udobnejša uporaba na račun utrjenih zobnikov in natančno obdelanih zob.
- Breme lahko sloni tako na glavi dvigalke, kot na nastavljivem dvižnem zobu.

Možnosti

- Protizdrsne gumijaste obloge na glavi dvigalke in dvižnem zobu.
- Zasnova dvigalke je v skladu s predpisi za preprečevanje nesreč VBG 14 – za delo pod dvignjenim bremenom brez druge podpore.

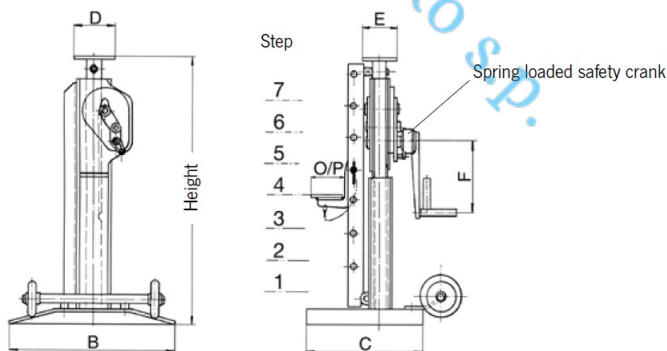

Tehnični podatki, model KHB

Model	Št. art.	Nosilnost na glavi kg	Na dvižnem zobu kg	Višina mm	Višina dviga mm	Različica ročice	Vrsta prenosa	Teža kg
KHB 14	040076015	6000	6000	1105	500	Siku	čelni zobnik	130

Dimenzije, model KHB

Bartol Zvonko s.p., Badjurova ulica 22, 1000 Ljubljana, GSM: 041 668 069, tel.: 01/4288-645, fax: 01/4272-858, E-mail: zvonko.bartol@siol.net, www.dvigala.eu

Za morebitne napake v Slovenskih prospektih ne odgovarjamo!

Model	KHB 14
Št. art.	040076015
B, mm	600
C, mm	400
D, mm	150
E, mm	120
F, mm	300
O/P, mm	150/180

Korak pri nastavljanju višine dviznega zoba pri modelu KHB

Model	Nosilnost kg	1. korak mm	2. korak mm	3. korak mm	4. korak mm	5. korak mm	6. korak mm	7. korak mm
KHB 14	6000	275	460	645	830	1015	–	–

Bartol Zvonko s.p.